



247 TAILOR STEEL
ON DEMAND. ON TIME.

**Tôles et tubes métalliques découpés
et pliés sur mesure en ligne**

Contrôle numérique du plus grand parc de machines d'usinage des métaux

Nous vivons dans un monde où les notions de vitesse et d'efficacité deviennent de plus en plus importantes. 247TailorSteel combine la puissance de la numérisation avec le plus grand parc de machines pour l'usinage de métaux sur mesure. Vous commandez vos produits métalliques à tout moment souhaité. À l'aide du logiciel en ligne Sophia®, votre commande est transférée automatiquement vers la production. Votre commande est découpée avec une haute précision et elle est livrée dans les 48 heures. Vous êtes ainsi prévisible pour vos clients et vous évitez des temps d'immobilisation.



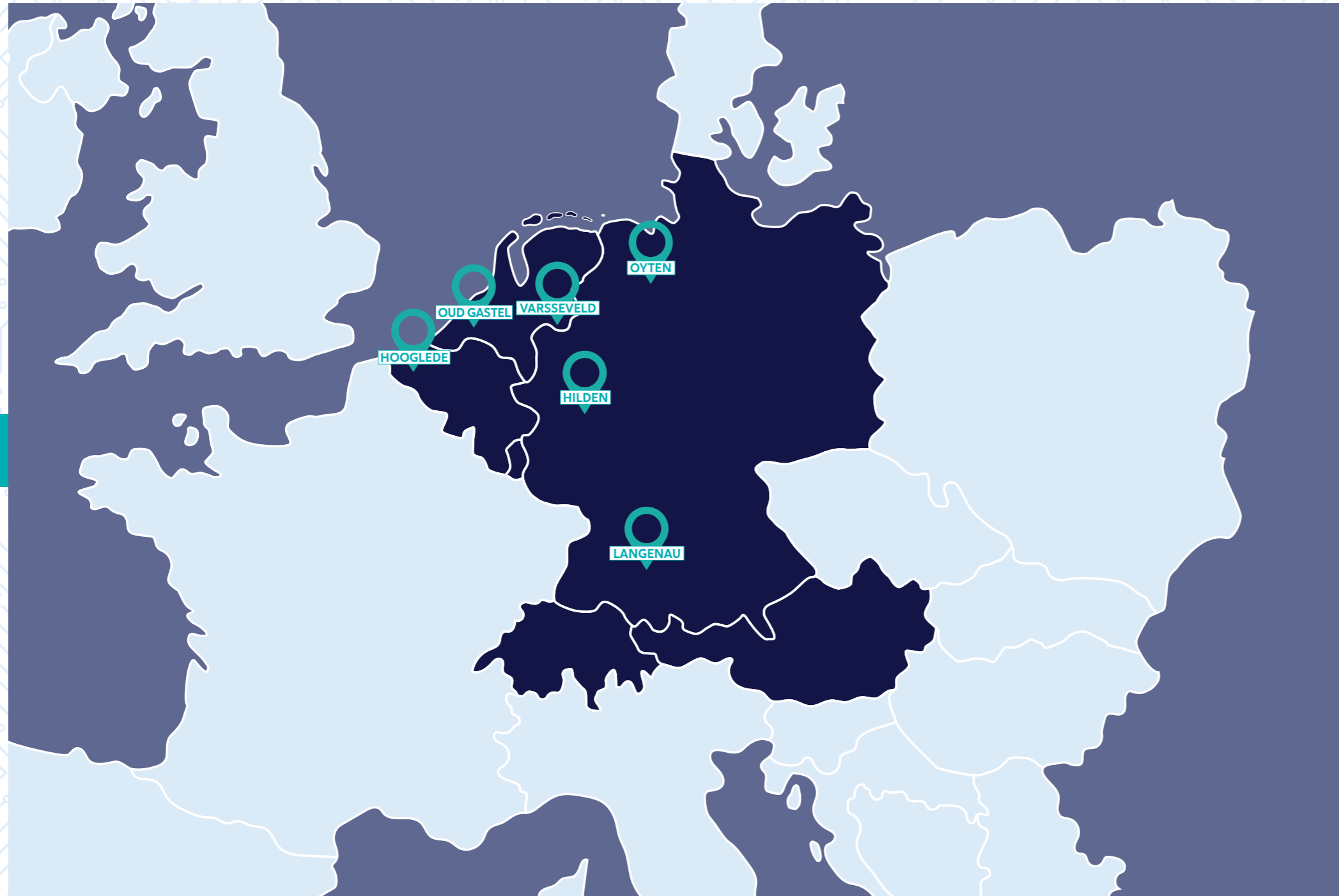

Votre solution sur mesure pour les métaux en Europe et en dehors

Nous sommes 247TailorSteel ; leader du marché aux Pays-Bas et en première ligne dans le domaine des tôles, tubes et chants métalliques découpés sur mesure. Des commandes occasionnelles jusqu'aux projets en série ; vous pouvez vous adresser à nous aussi bien pour les petites que pour les grosses commandes de métal sur mesure. Avec désormais six usines en Europe, nous poursuivons notre objectif d'implantation dans un rayon maximal de 250 km autour de nos clients. Nous sommes sur la bonne voie pour devenir également leader dans d'autres pays européens.

Un vaste choix de matériaux et d'opérations

Chez 247TailorSteel, vous avez à votre disposition jour et nuit le plus grand parc de machines d'Europe, avec plus de 150 découpeuses laser, découpeuses de tubes laser, presses plieuses et machines de finition des bords. Peu importe la taille ou la complexité de votre commande, nous avons toujours de la capacité disponible. De plus, vous pouvez choisir parmi plus de 50 sortes de matériau, tels que l'acier, l'acier inoxydable, l'aluminium et le laiton.

6

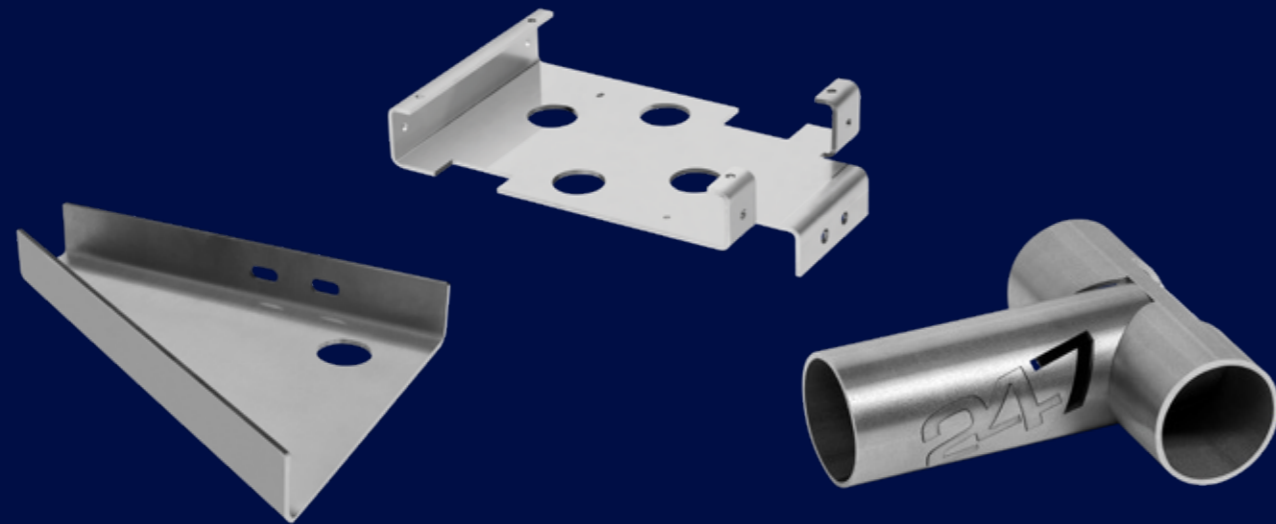

Découpe laser

La nouvelle génération de découpeuses laser est prête à mettre à exécution votre idée. Du prototypage jusqu'aux grosses productions en série. Gardez le contrôle sur votre commande et suivez-la dans Sophia®. Votre commande est livrée à votre adresse dans les 48 heures.



Découpe laser de tubes

Travaillez des mètres de tube jusqu'à obtenir l'élément parfait ? C'est du passé. Chez 247TailorSteel, vous commandez uniquement ce dont vous avez besoin. Y compris les trous et encoches souhaités ! Vos tubes sont directement applicables à l'ensemble.

7



Pliage

Vous commandez votre produit facilement en une seule commande, dans le format et la forme que vous souhaitez. Pour obtenir une marge d'erreur minimale, nos presses plieuses sont réglées automatiquement par rapport à votre commande. Des collaborateurs qualifiés contrôlent le produit et le transmettent à l'expédition.

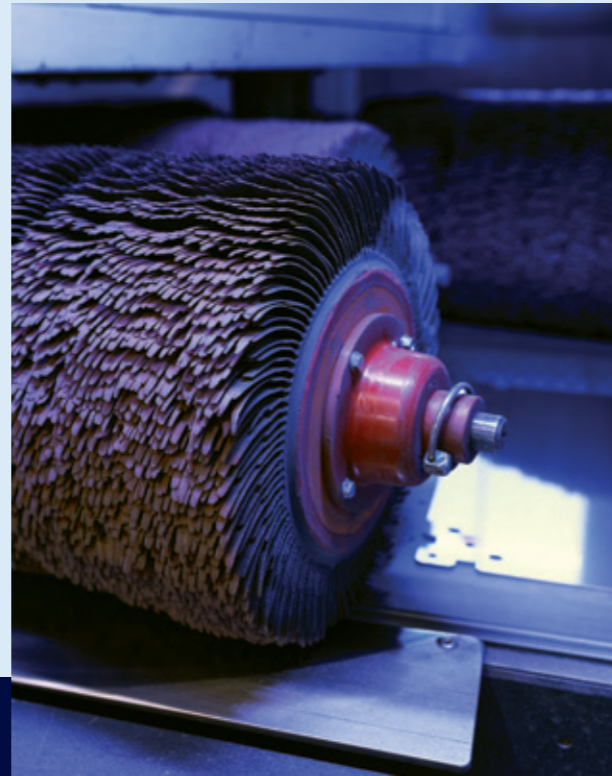

Ébavurage

La touche finale de votre commande : l'arrondissement des contours. Faites effectuer la finition d'un ou des deux côtés du produit, avec l'une de nos machines d'ébavurage. Le produit prend un aspect usiné et est débarrassé des bavures. Parfait pour votre objet visuel.



Avoir à disposition, d'un seul clic de souris, les découpeuses lasers et presses plieuses les plus avancées. »

Jansen Metal Products



247TailorSteel en un coup d'œil

Nous sommes 247TailorSteel ; votre partenaire dans le domaine des tôles, tubes et chants métalliques découpés sur mesure. Depuis 2007, nous nous tenons à votre disposition jour et nuit pour le produit intermédiaire métallique parfait.

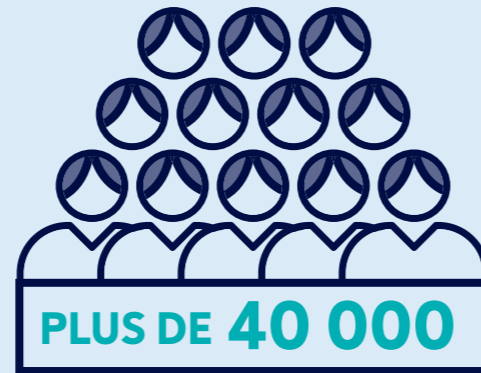

CLIENTS



SITES

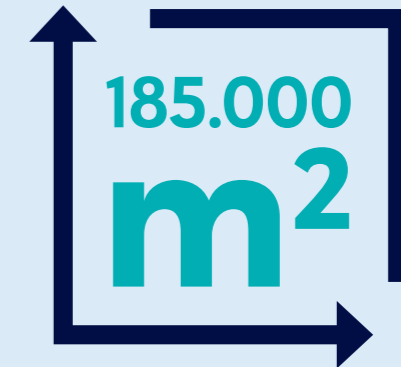

DE SURFACE DE SITE



Nous travaillons par an plus de 50 000 tonnes de métal et nous découpons plus de 2 500 km de tubes. »

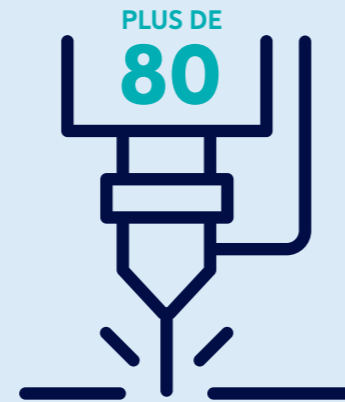

DÉCOUPEUSES LASER



PRESSES PLIEUSES



EMPLOYÉS



Sophia®, le logiciel en ligne de 247TailorSteel, est rapide et simple pour la facilité de commande optimale 24 heures sur 24 ! »

Albar Industrie



Travailler de façon numérique et automatisée c'est travailler plus intelligemment

Sophia®, le logiciel en ligne de 247TailorSteel, réalise des devis automatisés et se connecte directement à l'usine intelligente. Ainsi, vous avez un contrôle total sur votre commande, de la conception au produit fini. Ce logiciel intelligent et convivial analyse votre dessin d'assemblage et vous donne directement un aperçu des coûts.

- Accessible directement via URL : sophia.247tailorsteel.com
- Utilisable sur tous les ordinateurs de bureau et portables
- Chargez vos fichiers aux formats STEP, DXF, DWG et TUB
- Les produits composés sont automatiquement reconnus
- Découpe laser et pliage en une seule commande

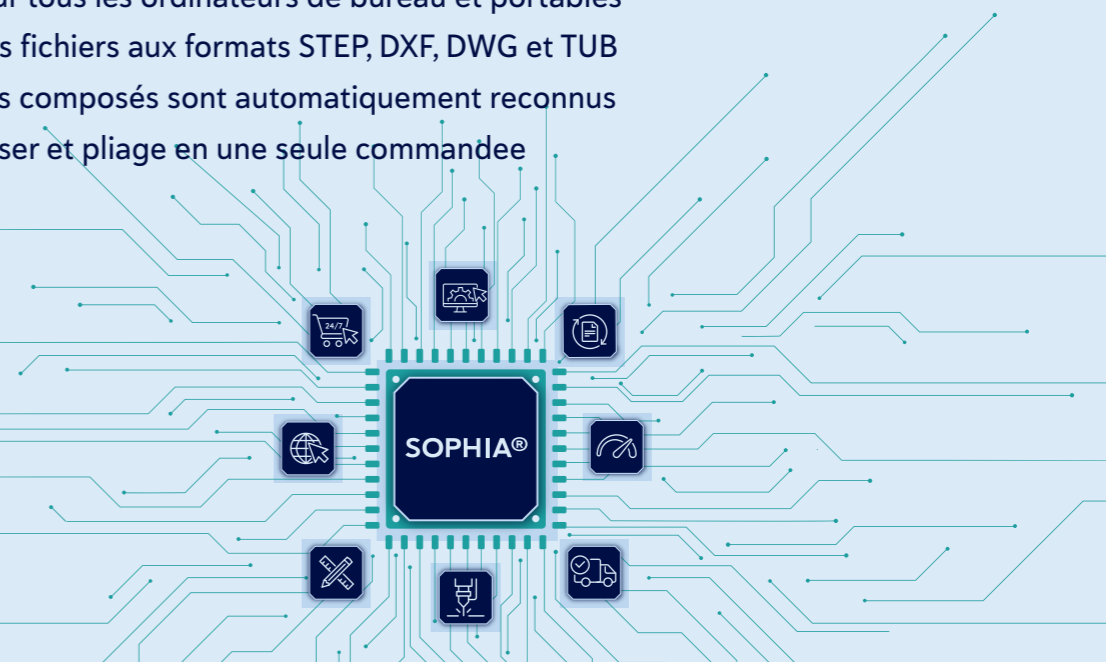

Certitudes prouvées

La livraison à temps de matériaux est essentielle pour votre processus de production. C'est pourquoi 247TailorSteel livre dans les 48 heures. Pour pouvoir réaliser ceci, nous nous développons rapidement et nous investissons dans notre propre parc de véhicules. Grâce au plus grand parc de machines dans notre secteur, nous disposons toujours d'une capacité suffisante pour honorer votre commande. Quelles que soient la taille et la complexité.



Commande en ligne 24/7



Devis en 1 minute



Fiabilité de livraison de 99,7 %



Livraison dans les 48 heures



Quantités flexibles à partir de 1 pièce



Travail sur mesure de qualité





Nous amenons le futur vers le présent

247TailorSteel tire le maximum de la combinaison entre la numérisation et l'automatisation dans l'industrie métallurgique. Le fondateur de 247TailorSteel a vu très tôt le potentiel d'une usine intelligente et il a amené le futur vers le présent. Dès lors, l'industrie 4.0 est inscrite dans notre ADN. Dans les halls de production sont installées les machines les plus avancées, les machines communiquent entre elles et avec le système de commande, et les véhicules à guidage automatique et auxiliaires de levage permettent d'obtenir une méthode de travail efficace et un gain de temps.

Impact durable : notre engagement pour un monde plus vert

Nous sommes conscients de l'impact de notre parc de machines sur les humains et l'environnement et nous maintenons une empreinte environnementale la plus faible possible. Nous produisons une partie de notre énergie avec des panneaux solaires, l'air est refroidi au moyen de contrôle climatique et nos employés travaillent dans un environnement propre et sûr. Nous produisons le moins possible de déchets résiduels, en logeant le mieux possible les produits sur une tôle et en planifiant l'itinéraire de nos propres camions de la manière la plus optimale possible.



Nous réduisons notre empreinte écologique au maximum. »



247TailorSteel Belgique SARL

Roger Deceuninckstraat 8

8830 Hooglede

Belgique

WWW.247TAILORSTEEL.COM

 **247 TAILOR
STEEL**
ON DEMAND. ON TIME.

Sous réserve de modifications, d'erreurs d'impression et de frappe. FR/BEL2023/VI